

*Bilaga 2***Regler om de tekniska villkor som vägfordon skall uppfylla för att kunna godkännas för internationell transport under tullförsegling****Artikel 1 — Grundprinciper**

[3121] För internationell godstransport under tullförsegling får godkännas endast fordon vars lastutrymmen konstruerats och utrustats på sådant sätt:

- a) att gods inte kan tagas ut ur eller föras in i den förseglade delen av fordonet utan att tydliga spår av manipulation uppkommer eller tullförseglingen brytes;
- b) att tullförsegling kan anbringas på dem lätt och effektivt;
- c) att de ej innehåller några dolda utrymmen där gods kan gömmas undan;
- d) att alla utrymmen som kan innehålla gods är lätt åtkomliga för tullundersökning.

Kommentarer till artikel 1**Cylindriska tankar på fordon**

[3121:1] *Extra tankar skall inte anses som lastutrymme så länge de används som bränsletankar. Ytterligare tankar som används för transport av annat gods än bränsle skall inte heller anses som lastutrymme på grund av tekniska svårigheter att godkänna dem och att skilja dem från vanliga bränsletankar.*

Dekaler, målningar på lastutrymmen

Målningar, överföringsbilder, band av reflekterande material och andra liknande märkningar som inte kan tas bort från tältduken eller lastutrymmets väggar är tillåtna under förutsättning att de inte döljer väggarnas eller tältdukens struktur, som skall vara klart synlig. Dekaler och andra liknande märkningar som kan dölja öppningar i lastutrymme skall emellertid inte tillåtas.

Artikel 2 — Lastutrymmens konstruktion

[3122] 1. För tillämpningen av villkoren i artikel 1 i dessa regler gäller följande:

- a) De väsentliga delarna av ett lastutrymme (väggar, golv, dörrar, tak, stolpar, ramar, tvärstycken etc.) skall vara sammanfogade antingen med anordningar som ej kan tagas bort och sättas tillbaka från utsidan utan att tydliga spår uppkommer eller på sådant sätt att en konstruktion åstadkommes som ej kan ändras utan att tydliga spår uppkommer. När väggar, golv, dörrar och tak tillverkats av olika delar skall dessa uppfylla samma villkor och ha tillräcklig motståndskraft;

*Förklarande anmärkning till artikel 2, moment 1 punkt a)**2.2.1 a) — Sammanfogning av väsentliga delar*

[3122:1] a) Om sammanhållande anordningar (nitar, skruvar, bultar och muttrar etc.) används, skall ett tillräckligt antal av dem anbringas utifrån, passera genom de sammanfogade väsentliga delarna, skjuta fram på insidan och säkras där på ett betryggande sätt (t.ex. genom att nitas, svetsas, förses med bussningar eller med bultar som nitas eller svetsas över muttern). Vanliga nitar (dvs. nitar vars anbringande fordrar åtgärder på ömse sidor av de sammanfogade delarna) får också anbringas från insidan.

Utän hinder av ovanstående, kan golv till lastutrymmen säkras med självgående skruvar, med självborrande nitar eller med nitar, som skjuts in med explosiv laddning eller med stift som skjuts in på pneumatisk väg, om de anbringas från insidan och går i rät vinkel genom golvet och underliggande metallbalkar och, såvida det ej är fråga om självgående skruvar, om några av deras ändtytor antingen ligger i plan med balkens utsida eller svetsats fast vid den.

- b) Vederbörande myndighet skall bestämma vilka och hur många sammanhållande anordningar som måste uppfylla kraven i denna anmärknings punkt a); myndigheten skall därvid förvissa sig om att de så sammanfogade väsentliga delarna ej kan tagas bort och sättas tillbaka utan att tydliga spår uppkommer. Valet och anbringandet av övriga sammanhållande anordningar är ej underkastade någon inskränkning.

- c) Sammanhållande anordningar som kan tagas bort och sättas tillbaka från en sida utan att tydliga spår uppkommer, dvs. utan att det fordrar åtgärder från ömse sidor av de väsentliga delar som skall fogas samman, skall icke tillåtas enligt denna anmärknings punkt a). Exempel på sådana anordningar är expandernitar och liknande.

d) Ovan beskrivna sammanfogningsmetoder skall tillämpas för fordon för speciella ändamål, t.ex. värmeisolerade fordon, kyl- och tankfordon i den mån metoderna ej är oförenliga med de tekniska krav som dylika fordon måste uppfylla med hänsyn till sin användning. När det av tekniska skäl ej är möjligt att fästa delar på det sätt som beskrivits i denna anmärknings punkt a), får de väsentliga delarna fogas samman med de i denna anmärknings punkt c) nämnda anordningarna på villkor att de sammanhållande anordningarna som används på väggens insida ej kan komma åt från utsidan.

Kommentarer till förklarande anmärkning 2.2.1 a)

1. Sammanhållande anordning

[3122:2] Följande sammanhållande anordning, som beskrivs nedan är i överensstämmelse med artikel 2 moment 1 a) [3122] förutsatt att ett tillräckligt antal sådana anordningar är anbringade från utsidan och betryggande säkrade på insidan så som föreskrivs i förklarande anm. 2.2.1 a) [3122:1].

Monteringsmoment

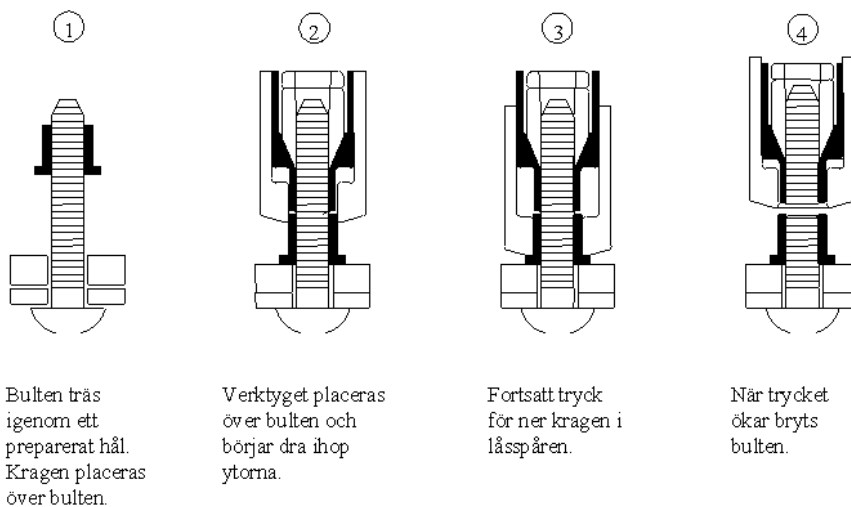

2. Sammanhållande anordning

Följande sammanhållande anordning är i överensstämmelse med förklarande anm. 2.2.1 a) [3122:1]. I anledning av sin tekniska karaktär som exempelvis den stora lågprofilskallen, den räfflade eller fyrkantiga skuldran på undersidan av lågprofilskallen och den inkapslade låsmekanismen kan denna anordning säkras på ett betryggande sätt på insidan av lastutrymmet utan svetsning o.dyl. Medan hopsättningen av den sammanhållande anordningen kräver hantering från båda sidor av de väsentliga delarna, kan anordningen endast öppnas från insidan av lastutrymmet. Anordningen med den fyrkantiga skuldran är vanligtvis fäst vid gångjärn på lastutrymmen.

Exempel på sammanhållande anordning

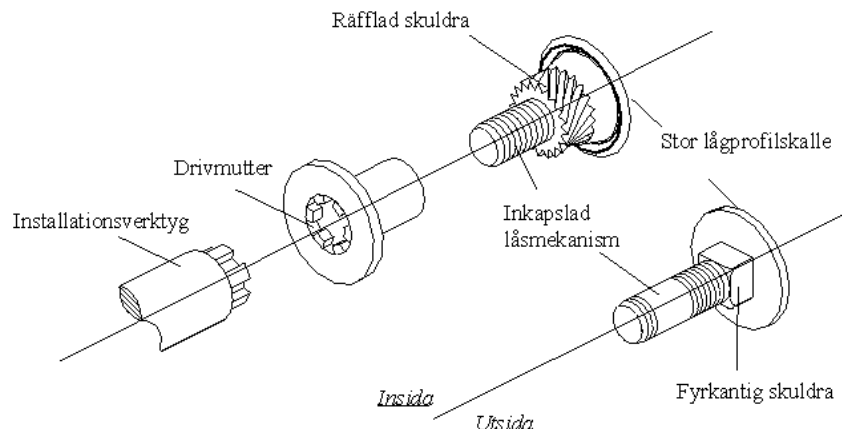

Pneumatiskt insatta spikar för att säkra golv på lastutrymmen

För att erhålla stor hållfasthet när golvet är tunt får spikar, som liknar självgående skruvar, med spiralformade gängor användas. I denna metod gör friktionen när spiken slås in att zinkkromatet smälter och en tillfredsställande svetsning uppstår.

Självgående skruvar

De självgående skruvarna i skiss 1 anses inte som självgående skruvar enligt förklarande anm. 2.2.1 a) [3122:1] punkt a). Sådana självgående skruvar skall enligt förklarande anm. 2.2.1 a) [3122:1] punkterna a) och b) svetsas till metallen på undersidan. Alternativt kan den utskjutande delen av vissa skruvar böjas i minst 45° som visas i skiss 2. Om de används i en golvkonstruktion som visas i skiss 3 och 4 behöver inte skruvarna svetsas eller böjas.

Skiss 1

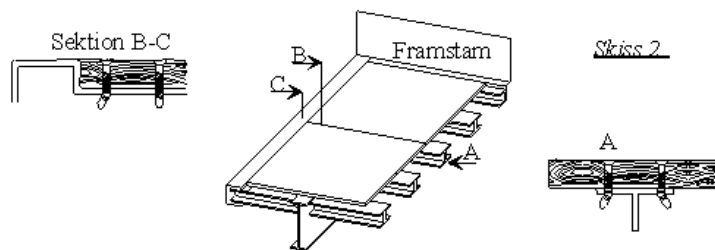
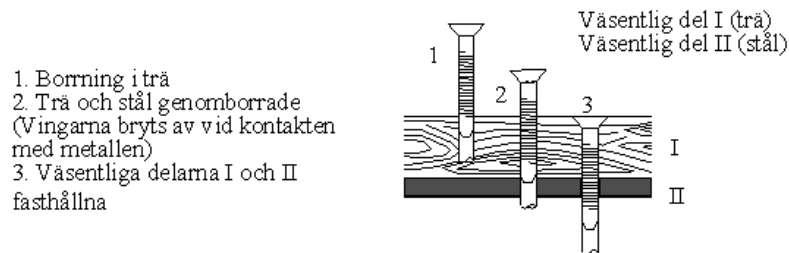

Skiss 2

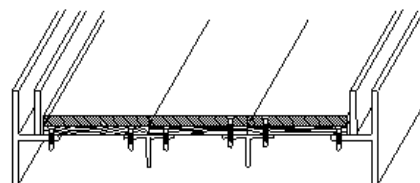

Skiss 3

Golv och slitstarkt golvskydd säkrade till underredet med självgående skruvar

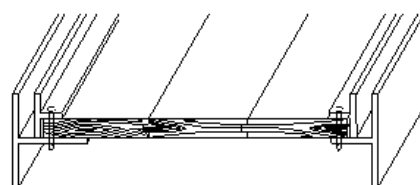

Skiss 4

Golv med spontade brädor säkrade till underredet med självgående skruvar

Giltigheten av expanderitlar

I allmänhet är inte expanderitlar tillåtna för att sammanfoga väsentliga delar av ett lastutrymme enligt förklarande anm. 2.2.1 a) [3122:1] punkt c). De kan emellertid användas under förutsättning att ett tillräckligt antal sammanhållande anordningar enligt förklarande anm. 2.2.1 a) [3122:1] punkt a) används för att sammanfoga väsentliga delar.

Artikel 2 moment 1 (forts.)

[3123] b) Dörrar och alla andra tillslutningsanordningar (inklusive kranar, manhålsluckor, flänsar etc.) skall vara försedda med en anordning på vilken tullförsegling kan anbringas. Denna anordning måste vara sådan att den ej kan tagas bort och sättas tillbaka från utsidan utan att tydliga spår uppkommer, eller dörren eller

tillslutningen öppnas utan att tullförseglingen brytes. Denna skall vara skyddad på lämpligt sätt. Öppningsbara tak skall vara tillåtna.

Förklarande anmärkning till artikel 2, moment 1 punkt b)

2.2.1 b) — Dörrar och andra anordningar för tillslutning

[3123:1] a) Den anordning på vilken tullförsegling kan anbringas måste

i) vara fäst genom svetsning eller med minst två sammanhållande anordningar i enlighet med punkt a) i förklarande anmärkning 2.2.1 a); eller

ii) vara så konstruerad att anordningen ej kan tagas bort när lastutrymmet stängts och förseglats utan att tydliga spår uppkommer. Den måste också:

iii) vara försedd med hål som är minst 11 mm i diameter eller springor som är minst 11 mm långa och 3 mm breda; samt

iv) ge samma säkerhet oavsett vilken typ av försegling som används.

b) Gångjärn, gångjärnsbeslag, dörrhakar och andra anordningar för att fästa dörrar och liknande måste vara fästsatta i enlighet med föreskrifterna i denna anmärknings punkter a) i) och ii). Dessutom skall de olika beståndsdelarna i sådana anordningar (t.ex. gångjärnsplattor och tappar) i de fall de är nödvändiga för att säkerställa tullsäkerheten hos lastutrymmet¹ vara så anbringade att de ej kan tagas bort eller demonteras när lastutrymmet stängts och förseglats utan att tydliga spår uppkommer.

Om en sådan anordning ej är åtkomlig från utsidan är det dock tillräckligt om dörren etc., när den stängts och förseglats, ej kan tagas loss från gångjärnet eller en liknande anordning utan att tydliga spår uppkommer. När en dörr eller stängningsanordning har mer än två gångjärn behöver endast de två gångjärnen som är närmast dörrändarna fästas i enlighet med föreskrifterna i punkt a) i) och ii) ovan.

¹ Se skiss nr 1a [3193] bifogad dessa anmärkningar.

Kommentarer till förklarande anmärkning 2.2.1 b), punkt b)

Dörrar eller förslutningsanordningar med mer än två gångjärn

[3123:2] *I de fall när en dörr eller förslutningsanordning har mer än två gångjärn kan den godkännande myndigheten fordra att ytterligare gångjärn skall säkras för att uppfylla kraven enligt bilaga 2, artikel 1 [3121].*

Gångjärn

Nedanstående anordning fyller kraven i förklarande anmärkning 2.2.1 b) [3123:1], punkt b) och punkt a) ii).

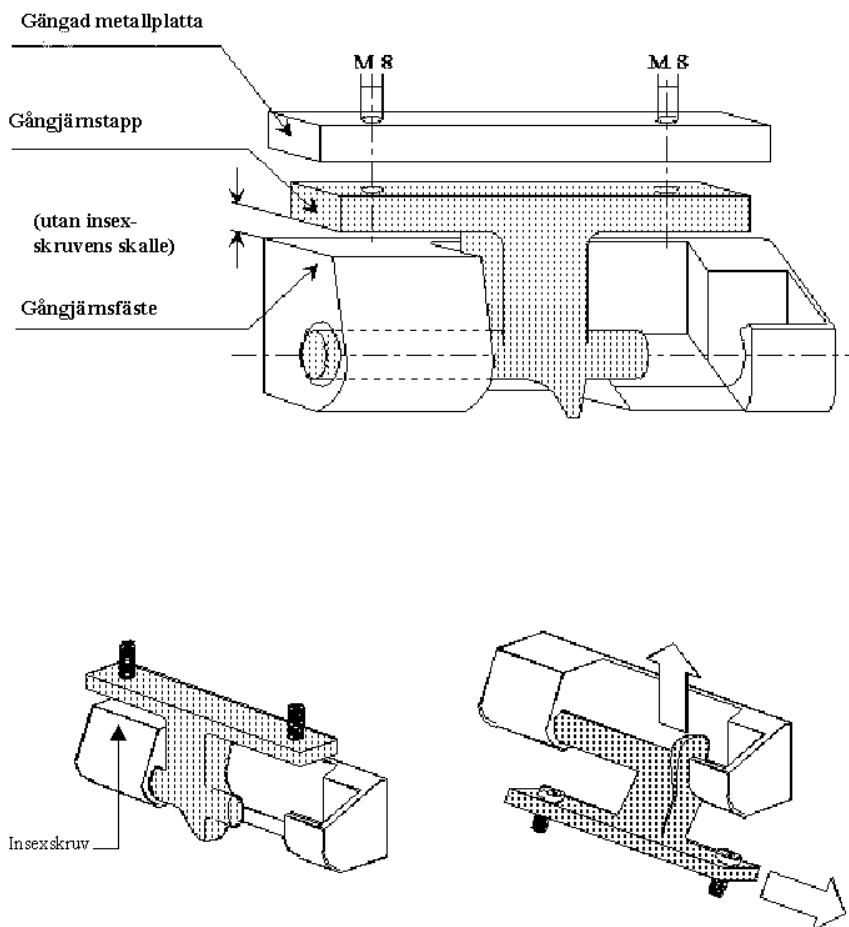

Beskrivning

Gångjärnstappens och -fästets utformning gör det omöjligt att ta isär dessa när gångjärnet är stängt. Dessutom skall insexskruvens skalle sticka ut från gångjärnstappen. Utrymmet mellan insexskruvens skalle och gångjärnsfäste skall — när gångjärnet är stängt — vara så litet att skruven inte kan tas bort utan att tydliga spår uppkommer. I så fall behöver skruven inte svetsas.

Förklarande anmärkning till artikel 2, moment 1 (forts.)

[3123:3] c) När det är fråga om fordon som har isolerade lastutrymmen, kan anordningar för tullförsegling, gångjärnen och andra delar, som om de tas bort ger tillträde till lastutrymmets inre eller till utrymmen i vilka gods kan gömmas, undantagsvis få sättas fast vid dörrar till sådana lastutrymmen genom följande system:

i) Bultar och skruvar som anbringas från utsidan men som i övrigt inte uppfyller kraven i förklarande anmärkning 2.2.1 a) punkt a) ovan, på villkor att:

bultarnas eller skruvarnas ändar är fästade i en med gängade hål försedd platta eller liknande anordning som monterats innanför dörrens utvändiga beklädnad(er); och

huvudena på ett tillräckligt antal bultar eller skruvar är svetsade på anordningar för tullförsegling, gångjärnen etc. på sådant sätt att de är helt deformerade och bultarna eller skruvarna ej kan tas bort utan att synliga spår av manipulation uppkommer.²

ii) En fästeanordning som anbringas från insidan av den isolerade dörrkonstruktionen på villkor att:

fästeanordningens tapp och låskragen är sammanfogade med ett pneumatiskt eller hydrauliskt verktyg och säkrad bakom en platta eller liknande anordning mellan dörrens utvändiga beklädnad och isoleringen;

tappskallen inte är åtkomlig från insidan av lastutrymmet; och

ett tillräckligt antal tappar och låskragar svetsas samman så att anordningarna inte kan tas bort utan att synliga spår av manipulation uppkommer.³

Uttrycket "isolerat lastutrymme" skall anses omfatta kylutrymmen och värmeisolerade lastutrymmen.

2 Se skiss nr 1 [3192] bifogad dessa anmärkningar.

3 Se skiss nr 5 [3198] bifogad dessa anmärkningar.

Kommentar till förklarande anmärkning 2.2.1 b), punkt c) ii)

[3123:4] *Texten i den första indragningen kan förstås bättre om efter orden: "sammanfogade med ett pneumatiskt eller hydrauliskt verktyg" orden: "och säkrad" ersätts med "säkring av tappskallen".*

Förklarande anmärkning till artikel 2, moment 1 (forts.)

[3123:5] d) Fordon som är försedda med ett stort antal sådana stängningsanordningar som ventiler, kranar, manhålsluckor, flänsar och liknande måste vara anordnade så att antalet tullplomber begränsas så mycket som möjligt. Därför måste stängningsanordningar som ligger intill varandra förbindas med varandra med en gemensam anordning, som behöver bara en tullförsegling, eller förses med en kåpa som ger samma resultat.

e) Fordon med öppningsbara tak måste vara konstruerade på ett sådant sätt att de kan förseglas med ett så litet antal tullförseglingar som möjligt.

f) Om det av säkerhetsskäl krävs flera tullförseglingar, skall antalet förseglingar anges vid rubrik 5 i godkännandebeviset (bilaga 4 till TIR-konventionen från 1975). En skiss eller fotografier av fordonet som visar var exakt tullförseglingarna är anbringade skall bifogas godkännandebeviset. *TFS 2003:20.*

Kommentarer till artikel 2, moment 1 b)

Säkring av dörrar

[3123:6] *På fordon eller containrar som inte är isolerade men har en invändig beklädnad skall anordningen (skruvar, nitar etc.) som säkrar gångjärn och tullförseglingensanordningen gå igenom dörren och den invändiga beklädnaden och bli synlig på insidan.*

Antal tullförseglingar

Det rekommenderas att i de fall när ett stort antal tullförseglingar behövs för tullsäker försegling, antalet förseglingar förs in under punkt 5 på godkännandebeviset. När det är lämpligt bör dessutom en skiss som visar förseglingsställenas exakta placering bifogas godkännandebeviset.

Exempel på tullförseglingar

För att erhålla en tullsäker försegling av lastutrymmen och containrar måste förseglingensanordningarna uppfylla kraven i förklarande anm. 2.2.1 b) [3123:1] punkt a). Dessutom skall tullplomben fästas i enlighet med följande krav:

förseglingenslinan skall inte vara längre än erforderligt och skall vara ordentligt sträckt;

förseglingenslinan skall gå igenom ringarna;

tullplomberna skall fästas så hårt som möjligt;

säkringen av andra delar av förslutningssystemet, t.ex. låshandtag, låsklackar, låsstångsfästen som skall vara säkrade enligt förklarande anm. 2.2.1 a) [3122:1] punkt a) (se figur 1 [3123:7]).

Man bör komma ihåg att effektiviteten hos en förseglingensanordning reduceras om den är sliten t.ex. i låsstången, gångjärnen eller låsklackarna. Lämpliga åtgärder bör vidtas för att kontrollera detta.

[3123:7]

Figur 1

Exempel på bakdörr till lastutrymmen och containrar med tullsäkert låssystem

Figur 1

Exempel på bakdörr till lastutrymmet och containrar med tullsäkert låssystem

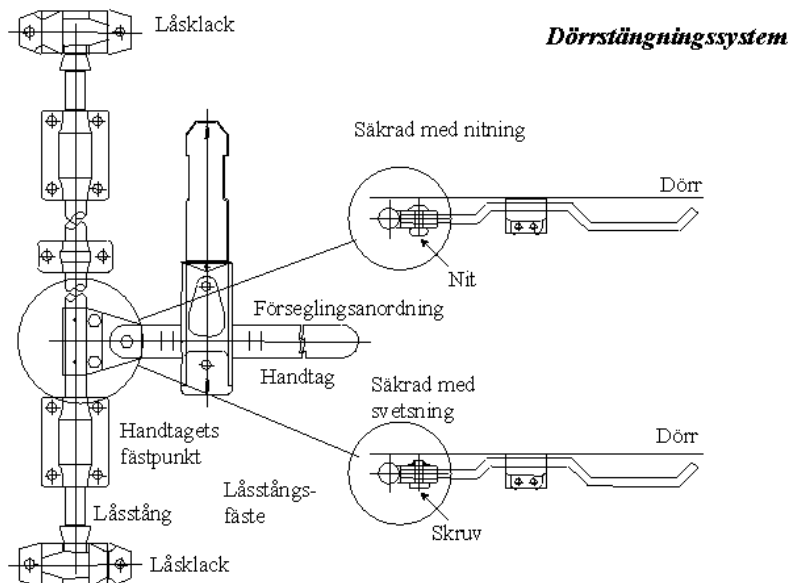
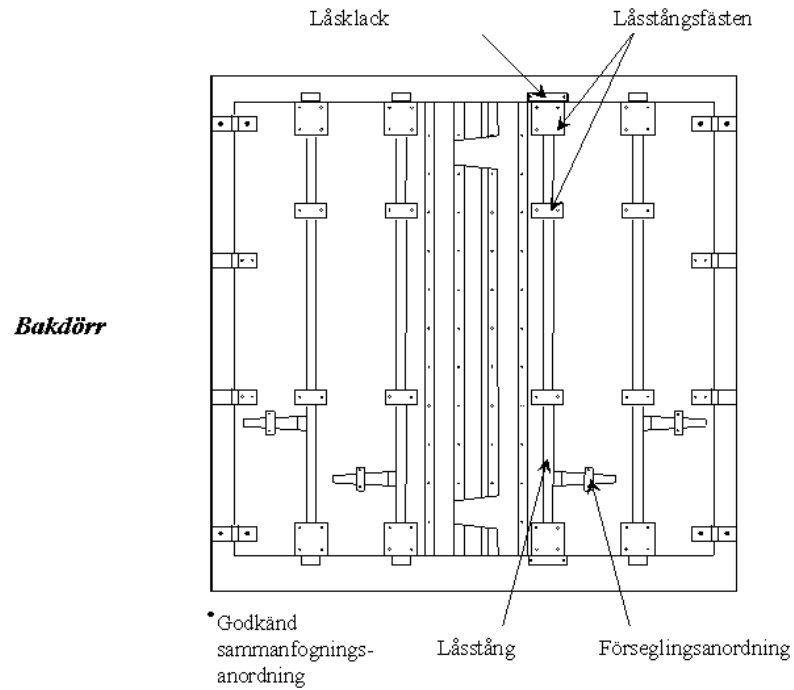

[3123:8]

Figur 2

Exempel på tullförseglingsanordningar

Figur 2

Exempel på tullförseglingsanordningar

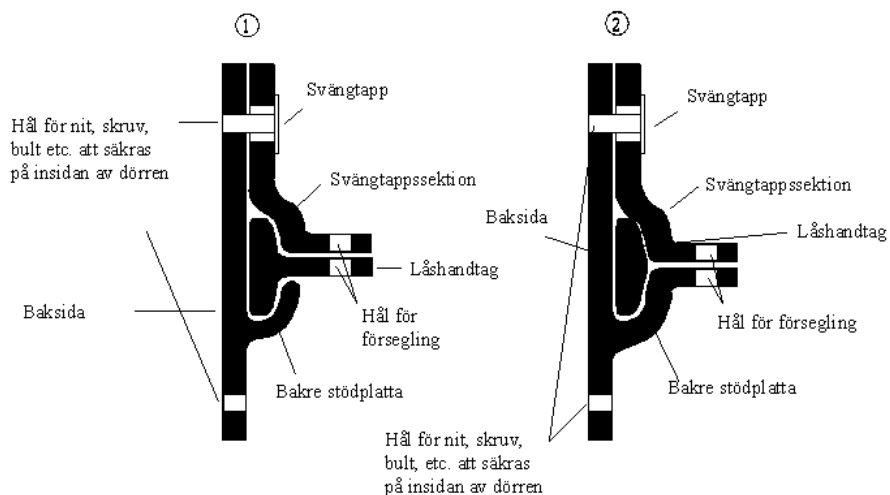

Förseglingsanordning 1 är särskilt utsatt för manipulering om inte alla fordringar är uppfyllda. För att få ett bättre skydd mot manipulation innan förseglingen anbringas, bör nedanstående anordningar användas.

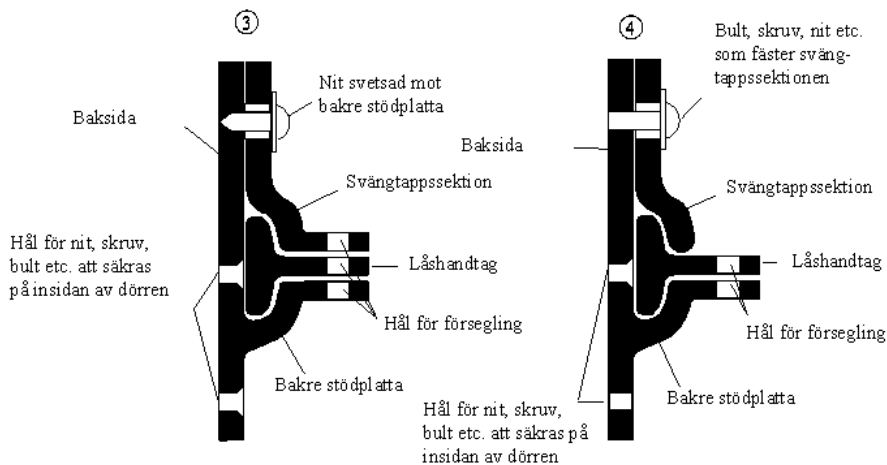

Förseglingsanordningarna 3 och 4 kan också användas för att säkra dörrarna på kyl- och isolerade containrar och lastutrymmen. I dessa fall kan förseglingsanordningen fästas med minst två bultar eller skruvar fästade i en metallplatta som monterats innanför dörrens utvändiga beklädnad. Huvudena på bultarna eller skruvarna måste i dessa fall vara svetsade på så sätt att de deformeras helt.

[3123:9]

Figur 3

Exempel på tullförseglingsanordning

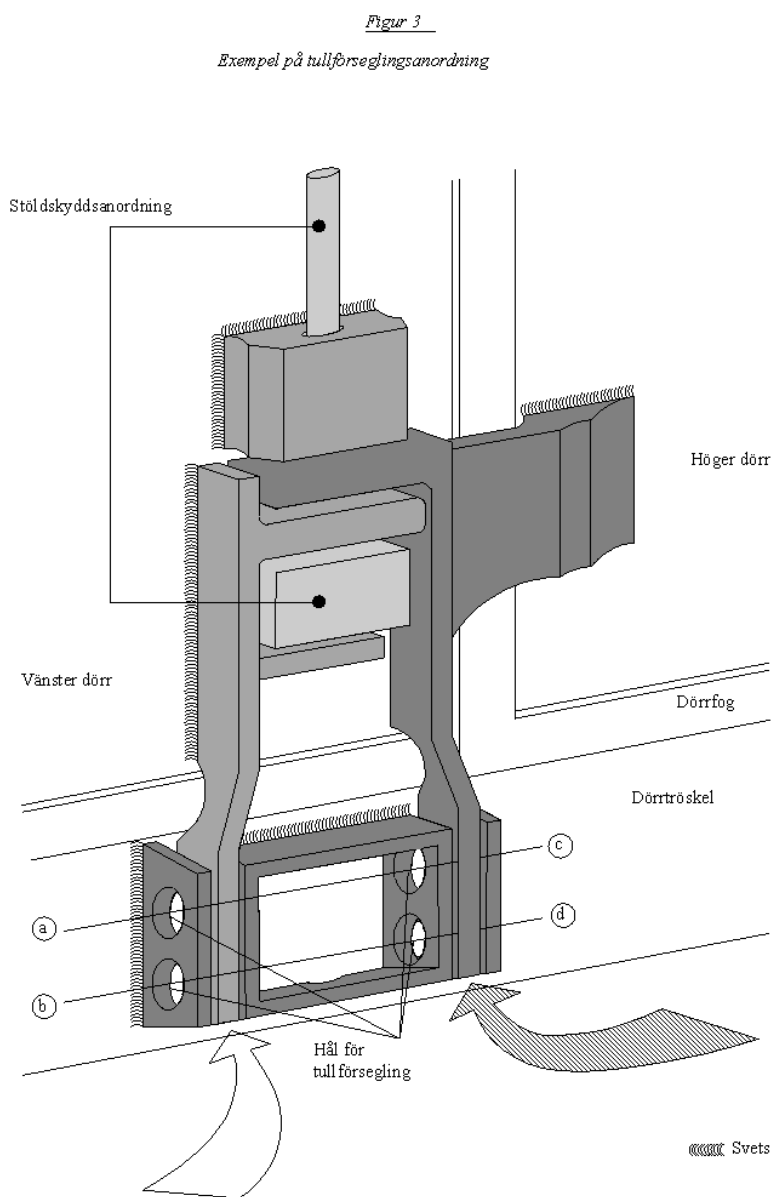

Denna tullförsegling skall företrädesvis användas på containrar och lastutrymmen av metall. Vid försegling måste man noga undersöka var plomberna skall sättas. Olika typer av förseglingar kan användas. Om kabelplomber i form av en "åtta" används rekommenderas att kabeln går igenom alla fyra hålen (a, b, c, d). Om vanliga plomber används måste de gå igenom c eller d.

[3123:10]

Figur 4

Exempel på tullförseglingsanordning

Figur 4

Exempel på tullförseglingsanordning

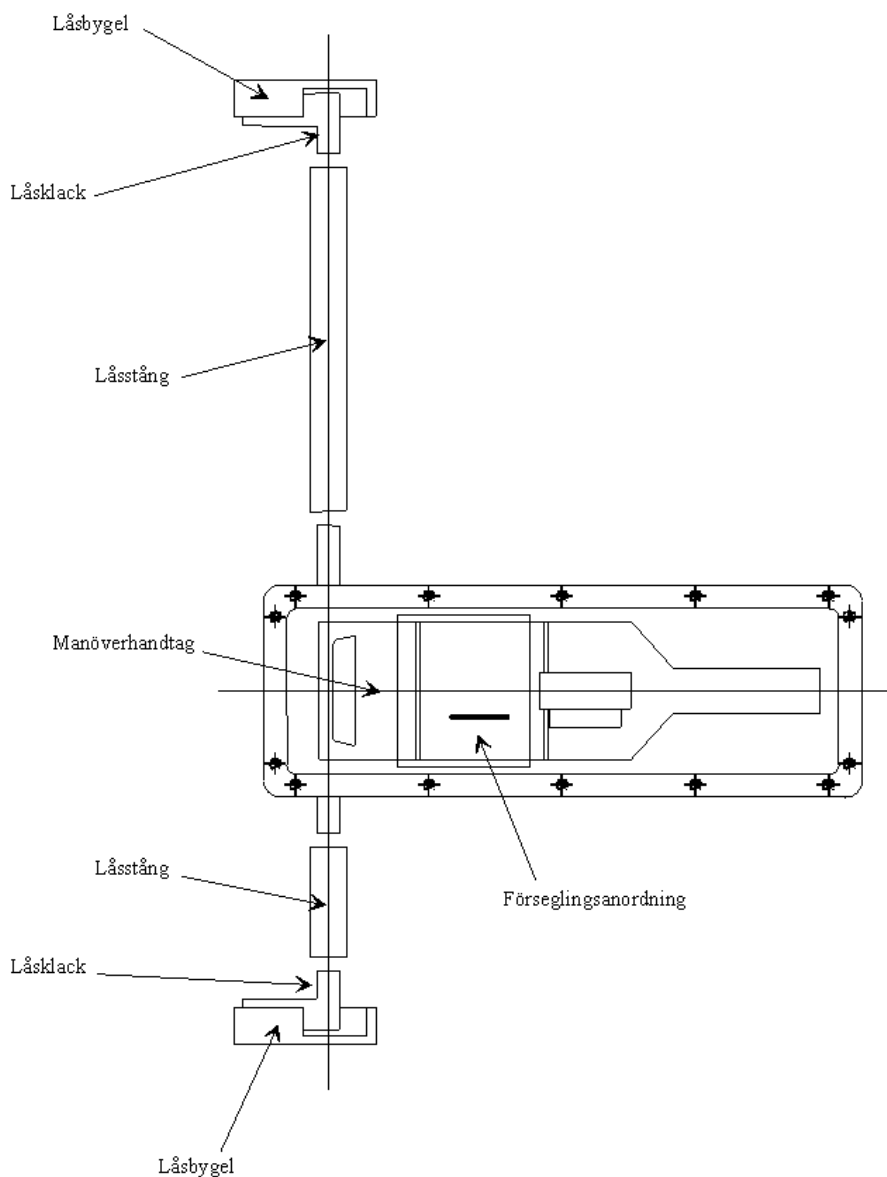

Denna typ av tullförseglingsanordning används för att säkra dörrarna på isolerade containrar och lastutrymmen. Förseglingsstället på denna anordning kan variera från en konstruktion till en annan beroende på om fästet för tullförseglingen är placerat vågrätt eller lodrätt. Från tullsypunkt ger anordningen med lodräta hål bättre säkerhet eftersom anordningen med vågräta hål erfordrar en hårt åtdragen försegling för att vara tullsäker.

Artikel 2 moment 1 (forts.)

[3124] c) Öppningar för luftning eller avrinning skall vara försedda med en anordning som hindrar tillträde till lastutrymmets inre. Denna anordning måste vara sådan att den ej kan tagas bort och sättas tillbaka från utsidan utan att tydliga spår uppkommer.

*Förklarande anmärkning till artikel 2, moment 1 punkt 1 c)***2.2.1 c) – Öppningar för luftning**

[3124:1] a) Deras största dimension får i princip ej överstiga 400 mm.

b) Öppningar som medger direkt tillträde till lastutrymmet måste spärras

i) med metallträdsduk eller perforerad plåt (hålens största dimension får i bägge fallen vara högst 3 mm) och vara skyddade av svetsat metallgaller (hålens största dimension får vara högst 10 mm); eller

ii) med en tillräckligt stark perforerad plåt (hålens största dimension får vara högst 3 mm och den perforerade plåtens tjocklek minst 1 mm).

Kommentar till förklarande anmärkning 2.2.1 c) —1**Öppningar för luftning av isolerade lastutrymmen**

[3124:2] *Exempel på skärm monterad mellan inre och yttre delen på isolerade lastutrymmen*

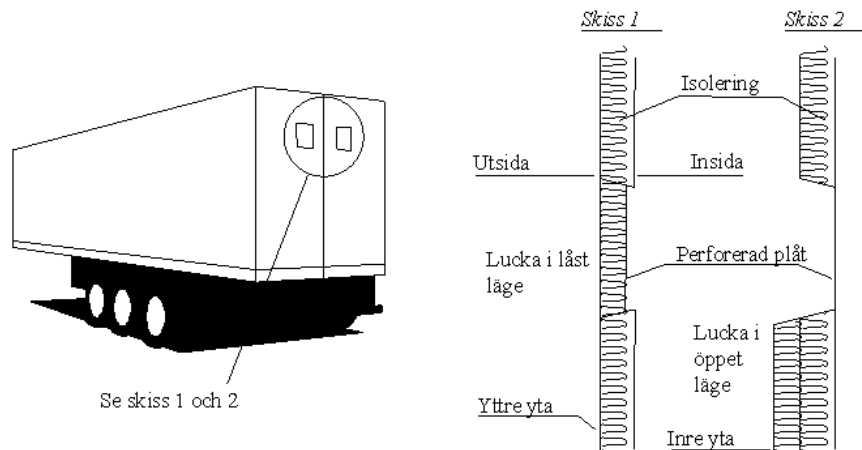
*Förklarande anmärkning till artikel 2, moment 1 punkt 1 c) (forts.)*

[3124:3] c) Öppningar som ej medger direkt tillträde till lastutrymmet (t.ex. på grund av ett system med vinkel- eller avskärmningsplåtar) måste vara försedda med anordningar som föreskrivs i denna anmärknings punkt b), i vilka emellertid hålens dimensioner får vara högst 10 mm (metallträdsduk och perforerad plåt) och 20 mm (svetsat metallgaller).

d) När öppningar gjorts i tältduken, måste man i princip kräva i denna anmärknings punkt b) nämnda anordningar. Spärranordningar i form av perforerad plåt på utsidan och duk av metalltråd eller annat material på insidan skall dock vara tillåtna.

e) Samma anordningar av annat material än metall kan tillåtas under förutsättning att hålen har föreskrivna dimensioner och det använda materialet har tillräcklig motståndskraft, så att hålen ej kan förstöras väsentligt utan synlig skada. Det måste dessutom vara omöjligt att ta bort och sätta tillbaka anordningen för luftning genom åtgärder från endast en sida av tältduken.

f) Öppning för luftning får vara försedd med en skyddsanordning. Denna skall vara fästad mot tältduken på sådant sätt att tullkontroll av öppningen kan ske. Skyddsanordningen skall vara fastsatt mot tältduken på ett avstånd från öppningens spärranordning av minst 5 cm.

Kommentar till förklarande anmärkning 2.2.1.c) — 1

[3124:4] *Exempel på skyddsanordning*

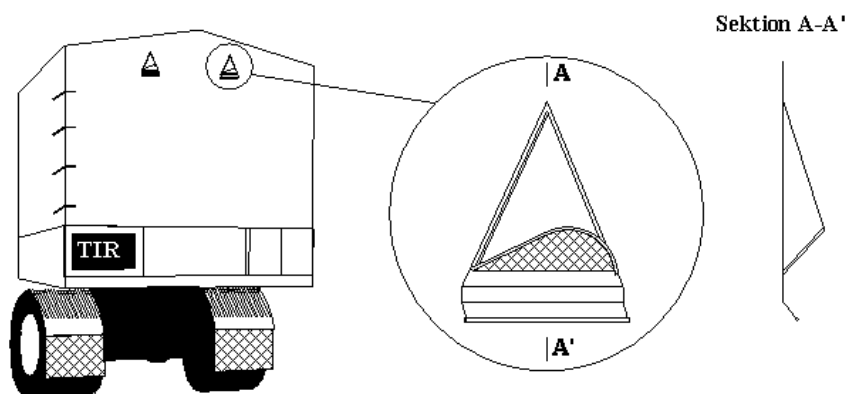

Öppningar för luftning av lastutrymmen

Även om öppningar för luftning i princip inte får överstiga 400 mm, får varje godkännande myndighet, om alla andra krav är iakttagna, godkänna en öppning större än 400 mm om en sådan öppning visas upp.

Förklarande anmärkning till artikel 2, moment 1 punkt 1 c) (forts.)

2.2.1 c) – 2 — *Öppningar för avrinning*

[3124:5] a) Öppningarnas största dimension får i princip ej överstiga 35 mm.

b) Öppningar som medger direkt tillträde till lastutrymmet måste vara försedda med i förklarande anmärkning 2.2.1 c) — 1, punkt b) beskrivna anordningar för öppningar för luftning.

c) När öppningar för avrinning ej medger direkt tillträde till lastutrymmet, skall man ej kräva de anordningar som avses i punkt b) i denna anmärkning, på villkor att öppningarna är försedda med ett tillförlitligt baffelsystem som är lätt tillgängligt från lastutrymmets insida.

Artikel 2 (forts.)

[3125] 2. Utan hinder av föreskrifterna i artikel 1 c) i dessa regler är sådana väsentliga delar av lastutrymmet tillåtna vilka av praktiska skäl måste innehålla tomrum (t.ex. mellan väggarna i en dubbel vägg). För att hindra att nämnda utrymmen används för att gömma gods

i) skall, om lastutrymmets invändiga beklädnad täcker hela väggen från golv till tak eller om i andra fall utrymmet mellan beklädnaden och den yttre väggen är helt tillslutet, beklädnaden vara anbragt så att den ej kan tagas bort och sättas tillbaka utan att tydliga spår uppkommer; och

ii) om en beklädnad ej täcker hela väggen och utrymmena mellan beklädnaden och den yttre väggen ej är helt tillslutna och i alla andra fall då sådana utrymmen förekommer i konstruktionen av ett lastutrymme, skall dessa utrymmen vara så få som möjligt och vara lätt åtkomliga för tullundersökning.

Kommentar till artikel 2, moment 2

Eliminering av ihåliga balkkonstruktioner

[3125:1] *Konstruktioner av lastutrymmen med tillslutna utrymmen, såsom ihåliga balkar, skall hållas på ett minimum och skall gradvis elimineras vid nykonstruktionen där öppna profiler bör användas om det är möjligt.*

Om det på grund av konstruktions-skäl används tillslutna utrymmen i bärande delar av lastutrymmet, är inspektionshål för att underlätta tullkontroll tillåtna. Om sådana inspektionshål finns skall de antecknas i punkt 2 på godkännandebeviset.

Artikel 2 (forts.)

[3126] 3. Fönster skall vara tillåtna under förutsättning att de är tillverkade av material som har tillräcklig motståndskraft och att de ej kan tagas bort och sättas tillbaka från utsidan utan att tydliga spår uppkommer. Glas skall trots detta tillåtas, men om annat

glas än säkerhetsglas används, skall fönstret vara försett med ett fastsatt metallgaller som ej kan tagas bort från utsidan. Gallrets hål skall ej vara mer än 10 mm.

Förklarande anmärkning till artikel 2, moment 3

2.2.3 — *Säkerhetsglas*

[3126:1] Glas skall anses vara säkerhetsglas om det inte finns någon risk att det går sönder som följd av någon händelse som kan inträffa vid fordonets normala användning. Glasets skall vara försett med märke som kännetecknar det som säkerhetsglas.

Artikel 2 (forts.)

[3127] 4. Öppningar i golvet för tekniska ändamål såsom smörjning, underhåll och fyllande av sandlåda skall vara tillåtna endast på villkor att de är försedda med lock, som kan slutas till så att lastutrymmet är oåtkomligt utifrån.

Kommentar till artikel 2, moment 4

Säkring av öppningar i golv för tekniska ändamål

[3127:1] *Luckor för golvöppningar på fordon är tillräckligt skyddade om anordningarna för att hindra tillträde till lastutrymmet från utsidan är placerade på insidan av lastutrymmet.*

Artikel 3 — Fordon med tälttak

[3128] 1. Fordon med tälttak skall i tillämpliga delar uppfylla föreskrifterna i artiklarna 1 och 2 i dessa regler. Dessutom skall dessa fordon uppfylla bestämmelserna i denna artikel.

[3129] 2. Tältduken skall utgöras antingen av kraftig segelduk eller av plastöverdragen eller gummerad väv som är oöjbar och tillräckligt hållfast. Den skall vara i gott skick och så anordnad att när stängningsanordningen säkrats, möjlighet ej finns att komma in i lastutrymmet utan att tydliga spår uppkommer.

[3130] 3. Om tältduken är tillverkad av flera stycken, skall dessas kanter vikas in i varandra och sys ihop med två sömmar på minst 15 mm inbördes avstånd. Dessa sömmar skall utföras såsom framgång av skiss nr 1 [3144], bifogad dessa regler; om det emellertid för vissa delar av tältduken (exempelvis flikar och förstärkta hörn), ej är möjligt att sammanfoga styckena på detta sätt, är det tillräckligt att vika kanten av den övre delen och sy såsom framgång av skiss nr 2 [3145] eller 2 a [3146]), bifogade dessa regler. En av sömmarna skall vara synlig endast från insidan och färgen på den tråd som används för denna söm skall tydligt avvika från färgen på själva duken och från färgen på den tråd som används för den andra sömmen. Alla sömmar skall vara maskinsydda.

Förklarande anmärkning till artikel 3, moment 3

[3130:1] 2.3.3 — *Tältduk tillverkad av flera stycken*

a) I samma tältduk får de enskilda styckena vara tillverkade av olika material som stämmer överens med bestämmelserna i artikel 3, moment 2 [3129] i bilaga 2.

b) Varje arrangemang av styckena i en tältduk som garanterar en tillräcklig säkerhet skall tillåtas på villkor att styckena fogats samman i enlighet med föreskrifterna i artikel 3 [3128] i bilaga 2.

Artikel 3 (forts.)

[3131] 4. Om tältduken utgöres av plastöverdragen väv och är tillverkad av flera stycken kan styckena i stället vara sammanfogade genom svetsning såsom framgång av skiss nr 3, bifogad dessa regler. Styckenas kanter skall täcka varandra till minst 15 mm bredd. Styckena skall vara sammansvetsade över hela den bredd, där de täcker varandra. Kanten på den yttre tältduken skall vara täckt med ett plastband, som är minst 7 mm brett och som anbringats genom samma svetsningsförfarande. Plastbandet och ett minst 3 mm brett område av tältduken på varje sida om bandet skall varapräglat

med ett tydligt markerat likformigt mönster i relief. Styckena skall vara svetsade på ett sådant sätt att de ej kan skiljas åt och fogas samman igen utan att tydliga spår uppkommer.

Kommentarer till artikel 3, moment 4

Plastband

[3131:1] *Kravet på plastband är väsentligt för tullsäkerheten. Det är därför inte tillåtet att ge ett godkännande om bandet saknas.*

Överlappning av kanterna av tältdukens stycken

För tullsäkringsändamål är det tillräckligt med en överlappning av styckenas kanter av minst 15 mm, men en överlappning av 20 mm och mer är tillåten och kan vara nödvändig av tekniska skäl beroende på tältdukens material och dess sammanfogning.

Metoder för att svetsa samman stycken av tältduken

Metoder att svetsa samman stycken av tältduk vilka är godkända som tullsäkra om de tillämpas i enlighet med föreskrifterna i bilaga 2 av konventionen inbegriper fusionsmetoden, med vilken stycken av tältduk smälts samman genom att höga temperaturer används och högfrekvensmetoden med vilken stycken av tältduk svetsas samman genom att hög frekvens och högt tryck används.

Artikel 3 (forts.)

[3132] 5. Reparationer skall göras enligt den metod som beskrives i skiss nr 4 [3148], bifogad dessa regler; kanterna skall vikas in i varandra och sys ihop med två synliga sömmar på minst 15 mm inbördes avstånd; färgen på den tråd som är synlig från insidan skall avvika från färgen på den tråd som är synlig från utsidan och från själva tältdukens färg; alla sömmar skall vara maskinsydda. När en tältduk som skadats nära kanten repareras genom att den skadade delen ersättes med en lapp, kan sömmen också utföras enligt föreskrifterna i moment 3 av denna artikel och skiss nr 1 [3144], bifogad dessa regler. Tältduk av plastöverdragen väv kan i stället repareras enligt den metod som beskrives i moment 4 av denna artikel, men i så fall måste plastbandet anbringas på tältdukens båda sidor och lappen på tältdukens insida.

Kommentarer till artikel 3, moment 5

Band av reflekterande material

[3132:1] *Band av reflekterande material som kan tas bort och som döljer tältdukens struktur är emellertid tillåtna om de är fullständigt svetsade på duken av plastklädd väv och säkrade i enlighet med bestämmelserna i bil. 2, artikel 3, moment 5 [3132]. (Se skiss [3132:2]).*

[3132:2]

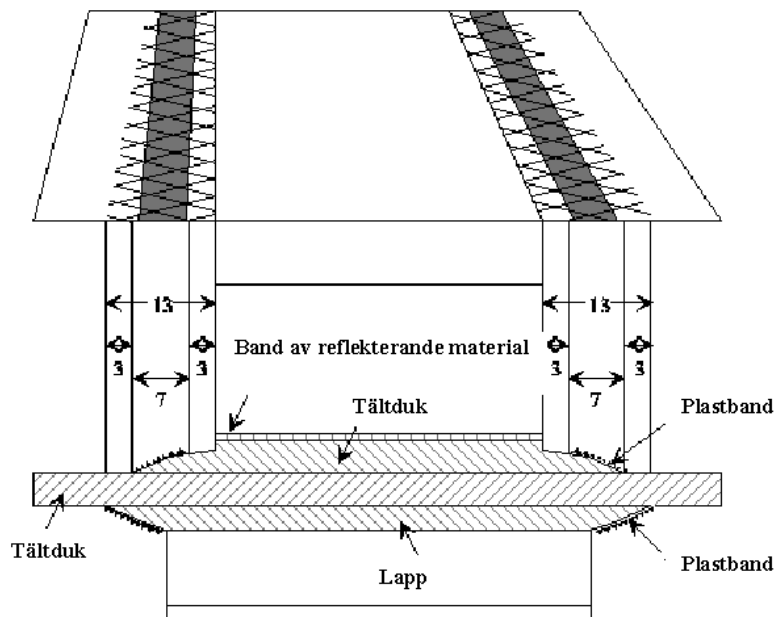
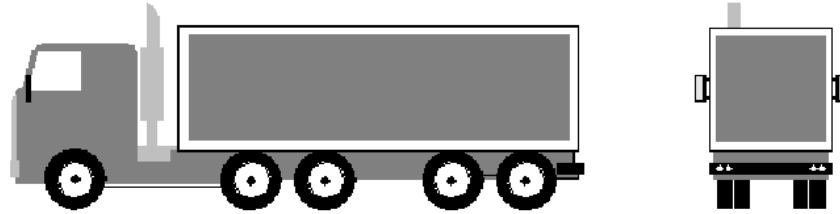

Reparation av plastöverdragen tältduk

Följande metod är tillåten vid reparation av dessa tältdukar.

Under tryck och värme applicerat flytande vinyl som smälter tältduken och reparationslappen. I detta fall skall ett plastband präglat med ett mönster anbringas på lappens ytterkanter på båda sidor om tältduken.

Artikel 3 (forts.)

[3133] 6. Tältduken skall vara fästad vid fordonet i noga överensstämmelse med villkoren i artikel 1 a) och b) i dessa regler. Följande system kan användas:

- a) Tältduken kan sättas fast med
 - i) metallringar fästade vid fordonen;
 - ii) snörhål i kanten på duken;
 - iii) en lina som går genom ringarna utanpå duken och som syns från utsidan i hela sin längd.

Tältduken skall täcka fordonets fasta delar med minst 250 mm, mätt från fästringarnas mittpunkt, såvida ej fordonets egen konstruktion hindrar allt tillträde till lastutrymmet.

Förklarande anmärkningar till artikel 3, moment 6 a)

2.3.6 a) –1 — *Fordon med skjutbara fästringar*

[3133:1] Fästringar av metall som är skjutbara på metallstänger fästsatta på fordonen är godtagbara enligt detta moment (se skiss nr 2 [3194] bifogad denna bilaga) förutsatt att

- a) stängerna är fastsatta på fordonet med högst 60 cm mellan fästpunkterna och på sådant sätt att de ej kan tagas bort och sättas tillbaka utan att tydliga spår uppkommer;
- b) fästringarna är tillverkade med dubbla öglor eller försedda med ett mittsteg och tillverkade i ett stycke utan svetsning; samt
- c) tältduken är fäst vid fordonet i noga överensstämmelse med villkoren i artikel 1 a) i bilaga 2 till denna konvention.

2.3.6 a) –2 — *Fordon med vridbara fästringar*

[3133:2] Vridbara fästringar av metall som var och en roterar i en monteringsbygel av metall, som är fastsatt på fordonet, är godtagbara enligt detta moment (se skiss nr 2 a [3195] bifogad denna bilaga) förutsatt att

- a) varje monteringsbygel är fastsatt på fordonet på sådant sätt att den ej kan tas bort och sättas tillbaka utan att tydliga spår uppkommer; och
- b) fjädern under varje monteringsbygel är helt täckt av en klockformad fjäderhylsa.

Kommentarer till artikel 3, moment 6 a)

Exempel på låskonstruktion

[3133:3] *Anordningen illustrerad nedan fyller kraven i bilaga 2, artikel 1 [3121] moment a) och artikel 3, moment 6 a) [3133] och 8 [3137].*

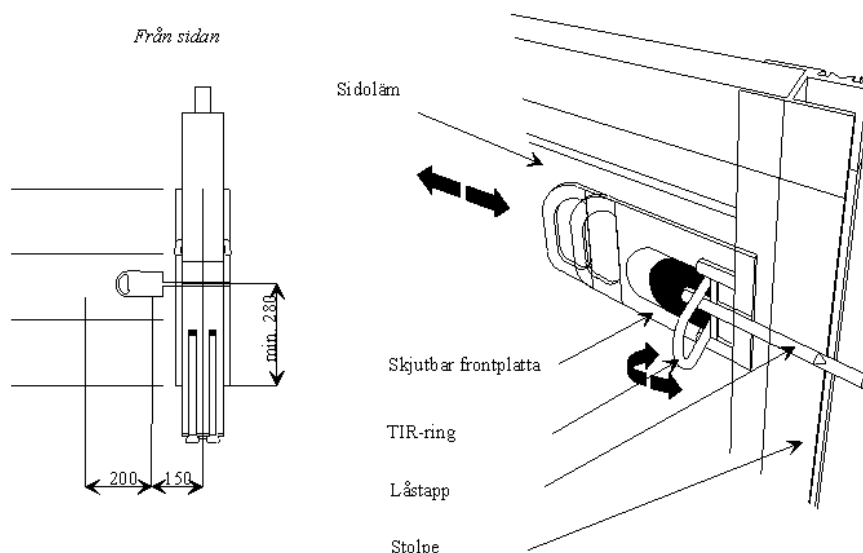

Beskrivning

Anordningen sätts fast på sidolämmen med två nitar på samma sätt som en konventionell TIR-ring och på ett sådant sätt att avståndet ring—centrumlinje på stolpen är max. 150 mm. Den består av tre integrerade metalldelar: bottenplatta, fällbar TIR-ring och en skjutbar frontplatta med låstapp. När frontplattan skjuts in i position, skjuts låstappen in i stolpen och låser sidolämmen mot stolpen. Låstappen skall sticka in i stolpen med minst 20 mm. TIR-ringen fälls ut automatiskt och i detta läge med tältduken låst av förseglingslinan är frontplattan säkrad och kan inte skjutas tillbaka.

Snörhål

Snörhålen i tältduken kan vara runda eller ovala och ringarna får inte sticka ut mer än nödvändigt från tillämpliga delar av fordonen. För att vara säker på att tältduken är fastsatt på rätt sätt skall tulltjänsteman innan han förseglar fordonet försäkra sig om att förseglingslinan är tillräckligt sträckt.

Exempel på metallringar för säkring av tältduken

I metallstolpen som innehåller låsmekanismen för sidolämmarna finns en fällbar TIR-ring. TIR-ringen kan fällas ut för hand genom en liten öppning på utsidan av stolpen. Fjäderbelastningen gör att ringen antingen är in- eller utfälld. Funktionen på denna speciella ring är integrerad i låsmekanismen till sidolämmarna enligt följande:

— *En platta av metall är svetsad på varje sidoläms låspinne så att när TIR-ringen är utfälld blir låspinnens lodräta rörelse hindrad och sidolämmarna kan inte lösgöras. Samtidigt förhindrar modellen och placeringen av dessa metalldelar att TIR-ringarna fälls ut när sidolämmarna är utfällda.*

- Detta betyder att när TIR-ringen är i utfällt läge och säkrad av tältduken och förseglingslinan, säkras sidolämmarna mot stolpen och stolpen mot lastutrymmets golv.
- Dessutom kommer den övre låspinnen på stolpen som är svetsad till en av sidolämmarnas låspinne att säkra takkonstruktionen samtidigt som sidolämmarna säkras.
- Så länge som TIR-ringen är utfälld måste stolpen förstöras helt innan sidolämmarna eller takkonstruktionen kan öppnas.

Exempel på metallringar att säkra tältduk

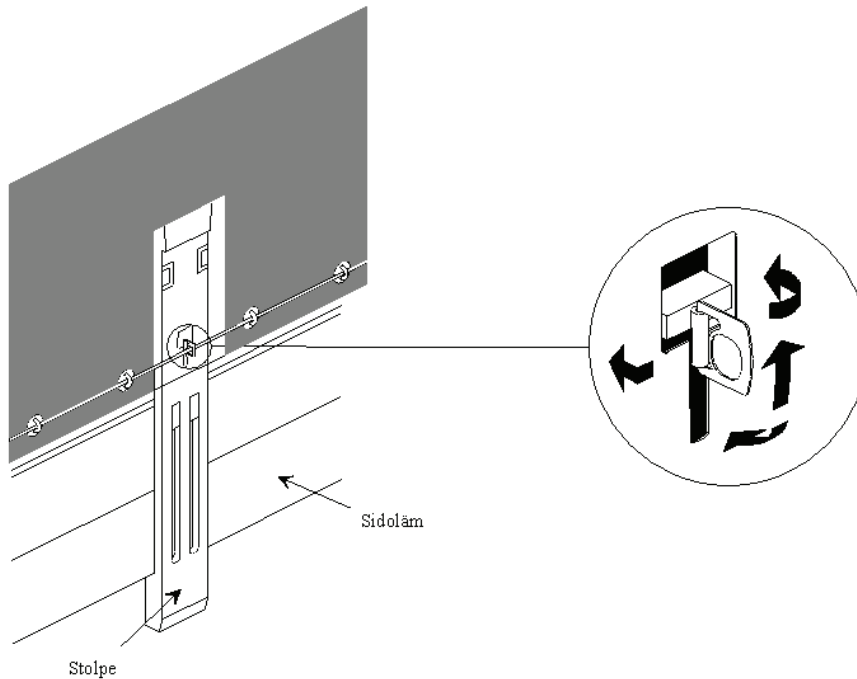

Artikel 3 moment 6 (forts.)

[3134] b) När tältdukens kant skall sättas fast permanent på ett fordon, skall sammanfogningen vara oavbruten och utförd med stabila anordningar.

Förklarande anmärkning till artikel 3, moment 6 b)

2.3.6 b) — *Permanent fastsatta tältdukar*

[3134:1] När en eller flera kanter på tältduken är permanent fastsatta på fordonskarosseriet skall tältduken hållas på plats med ett eller flera band av metall eller annat passande material, fästade vid fordonskarosseriet med sammanhållande anordningar som uppfyller kraven i anmärkning 2.2.1 a), punkt a) i denna bilaga.

Kommentar till artikel 3, moment 6 b)

[3134:2] *Anordningen avbildad i skiss nr 4 i bilaga 6 uppfyller villkoren i artikel 3 punkt 6 a) och 6 b) i bilaga 2.*

Artikel 3 moment 6 (forts.)

[3135] c) När ett system för låsning av tältduk används skall det i låst läge hålla tältduken tätt intill lastutrymmets utsida (som exempel se skiss nr 6 [3150]).

[3136] 7. Tältduken skall bäras upp av lämplig överbyggnad (stolpar, väggar, bågar, tvärsålar etc.).

Kommentar till artikel 3, moment 7

Stöd för tältduken

[3136:1] *Bågarna som bär upp tältduken är ibland ihåliga och kan användas som gömställe. Det är emellertid alltid möjligt att inspektera dem, liksom många andra fordonsdelar. Ihåliga bågar är därför godtagbara.*

Artikel 3 (forts.)

[3137] 8. Avståndet mellan ringar och avståndet mellan snörhål får ej överstiga 200 mm. Avståndet får emellertid vara större men inte överstiga 300 mm mellan ringar och snörhål på vardera sidan om en stolpe om konstruktionen av fordonet och tälttaket är sådan att den hindrar allt tillträde till lastutrymmet. Snörhålen skall vara förstärkta.

Förklarande anmärkning till artikel 3, moment 8

2.3.8 — *Avståndet mellan ringar och mellan snörhål*

[3137:1] Avstånd som överstiger 200 mm men ej överstiger 300 mm kan godtagas vid stolparna om ringarna är nedsänkta i sidolämmarna och snörhålen är ovala och så små att de nätt och jämnt kan föras över ringarna.

Artikel 3 (forts.)

[3138] 9. Följande slag av linor skall användas:

- a) ställinor med minst 3 mm diameter, eller
- b) hamp- eller sisallinor med minst 8 mm diameter, inneslutna i ett genomskinligt otöjbart plasthölje, eller
- c) linor som består av knippen av fiberoptiska ledare inneslutna i ett spirallindat stålskydd omgivet av ett genomskinligt otöjbart plasthölje, eller,
- d) linor som består av en kärna av textilmaterial omgiven av åtminstone fyra parter helt av ståltråd som fullständigt täcker kärnan, på villkor att linans diameter är minst 3 mm (utan att man räknar med det eventuella genomskinliga plasthöljet).

Linor enligt moment 9 a) eller d) i denna artikel får ha ett genomskinligt otöjbart plasthölje. *TFS 2005:31.*

Förklarande anmärkning till artikel 3, moment 9

2.3.9 — *Lina av metall med kärna av textilmaterial*

Förklarande anmärkningen har upphört att gälla. *TFS 2005:31.*

Kommentarer till förklarande anmärkning 2.3.9

Nylonlinor

[3138:2] *Nylonlinor i plasthölje är inte tillåtna eftersom de inte fyller kraven i bilaga 2, artikel 3 moment 9 [3138] eller beskrivningen i förklarande anmärkning.*

Förseglingslinor

När tältduken skall fästas i en ramkonstruktion får i stället för en rem en förseglingslina användas. Den kan bestå av två delar.

Artikel 3 (forts.)

[3139] 10. Varje lina skall vara i ett stycke och ha ett ändstycke av hård metall i varje ände. Varje ändstycke av metall skall medge att tråden eller bandet till tullförseglingen kan träs igenom. Fästansordningen för varje ändstycke av metall för linor enligt bestämmelserna i moment 9 a), b) och d) i denna artikel skall vara försedd med en hålnit som går genom linan så att tråden eller bandet till tullförseglingen kan träs igenom. Linan skall kunna ses på vardera sidan av hålniten så att det är möjligt att försäkra sig om att linan är i ett stycke (se skiss nr 5 [3149], bifogad dessa regler). *TFS 2005:31.*

[3140] 11. Vid de öppningar i tältduken som används vid lastning och lossning skall de båda ytorna fogas samman. Följande system kan användas:

- a) Tältdukens båda kanter skall på ett tillfredsställande sätt täcka varandra. För tillslutning skall de även vara försedda med:
 - i) en flik sydd eller svetsad enligt moment 3 och 4 i denna artikel;
 - ii) ringar och snörhål som uppfyller villkoren i moment 8 av denna artikel, ringarna skall vara tillverkade av metall; och

iii) en rem av lämpligt material, i ett stycke och otöjbar, minst 20 mm bred och 3 mm tjock, som passerar genom ringarna och håller ihop tältdukens båda kanter och fliken. Remmen skall säkras på tältdukens insida och antingen vara försedd med:

- ett snörhål för att kunna säkras med den lina som nämns i moment 9 i denna artikel, eller
- ett snörhål som kan träs över metallringen omnämnd i moment 6 i denna artikel och säkras med den lina som nämns i moment 9 i denna artikel.

Någon flik erfordras ej om det finns en speciell anordning, såsom en avskärmningsplåt, som hindrar att lastutrymmet kan kommas åt utan att tydliga spår av åverkan uppkommer. Någon flik skall ej heller erfordras för fordon med skjutbara tältdukar.

Förklarande anmärkningar till artikel 3, moment 11 a)

2.3.11 a) – Flikar för sträckning av tältduken

[3140:1] Tältduken på många fordon har på utsidan en horisontell flik försedd med snörhål längs med fordonets sida. Sådana flikar, som kallas sträckflikar, används för att sträcka tältduken medelst sträcklinor eller liknande anordningar. Sådana flikar har använts för att dölja horisontella slitsar gjorda i tältduken som medger obehörigt tillträde till det gods som befordras i fordonet. Det rekommenderas därför att användningen av denna typ av flikar icke skall tillåtas. Följande anordningar kan användas i stället

- a) sträckflikar av liknande utformning fastsatta på tältdukens insida; eller
- b) små enskilda flikar försedda med ett snörhål i var och en och fastsatta på utsidan av tältduken på sådant avstånd från varandra att tältduken hålles tillräckligt sträckt.

En annan lösning som i vissa fall är möjlig är att undvika att använda sträckflikar på tältdukar.

Anm. Se även [3197].

2.3.11 a) –2 — Tältduksremmar

[3140:2] Följande material anses lämpliga för tillverkning av remmar:

- a) läder
- b) otöjbart textilmaterial, inklusive plastöverdragen eller gummerad väv, förutsatt att materialet efter ett brott ej kan svetsas eller lagas utan att tydliga spår uppkommer. Det plastmaterial som används till överdrag på remmarna skall dessutom vara genomskinligt och ha slät yta.

Kommentar till förklarande anmärkning 2.3.11. a)–2

[3140:3] *Exempel på remmar att fästa tältduken*

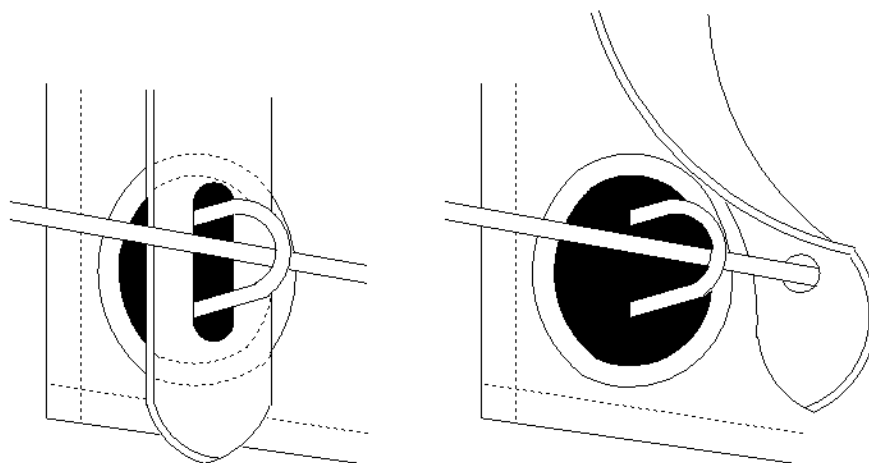

Snörhålen bör vara förstärkta

Säkring av remmar

Anordningen nedan uppfyller kraven i bilaga 2, artikel 3 moment 11 a) iii) [3140].

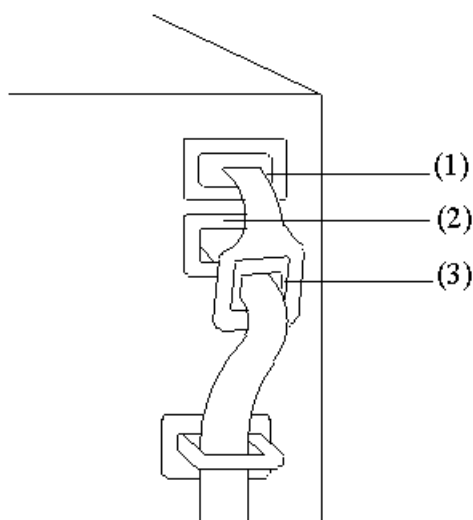

Beskrivning

Remmen måste passera genom det övre snörhålet (1) i tältduken, passera lastutrymmet och komma ut i det nedre snörhålet (2) och sedan passera genom det förstärkta snörhålet (3) i slutet på remmen.

Förklarande anmärkningar till artikel 3, moment 11 a) (forts.)

2.3.11 a) – 3

[3140:4] Den anordning som visas i skiss nr 3, bifogad denna bilaga, uppfyller kraven i sista delen av moment 11 a) av artikel 3 i bilaga 2. Den uppfyller också kraven i artikel 3, moment 6 a) och b) i bilaga 2.

Artikel 3 moment 11 (forts.)

[3141] b) Ett speciellt låsningssystem som håller tältdukens kanter hårt fastlåsta när lastutrymmet är stängt och förseglat. Systemet skall vara försett med en öppning genom vilken metallringen, som omnämns i moment 6 i denna artikel, kan passera och säkras med den lina som nämns i moment 9 i denna artikel. Ett sådant system är beskrivet i skiss nr 8 [3152] bifogad denna bilaga.

Artikel 4 — Fordon med skjutbara tältdukar

[3142] 1. Fordon med skjutbara tältdukar skall i tillämpliga delar uppfylla föreskrifterna i artiklarna 1, 2 och 3 i dessa regler. Dessutom skall dessa fordon uppfylla bestämmelserna i denna artikel.

[3143] 2. Skjutbara tältdukar, golv, dörrar och alla andra fasta delar av lastutrymmet skall antingen uppfylla villkoren i artikel 3, moment 6, 8, 9 och 11 i dessa föreskrifter eller villkoren angivna i punkterna i) till vi) nedan.

i) Skjutbara tältdukar, golv, dörrar och alla andra fasta delar av lastutrymmet skall vara sammanfogade på ett sådant sätt att de ej kan öppnas eller stängas utan att tydliga spår uppkommer.

ii) Tältduken skall täcka de fasta delarna av fordonets övre del med minst $\frac{1}{4}$ av det faktiska avståndet mellan spännbanden. Tältduken skall täcka de fasta delarna av fordonets nedre del med minst 50 mm. Den vertikala öppningen mellan tältduken och lastutrymmets fasta delar får inte på något ställe överstiga 10 mm, i rät vinkel mätt mot fordonets längsgående axel, när lastutrymmet är säkrat och förseglat för tulländamål.

iii) Den skjutbara tältdukens gejdrar och andra rörliga delar skall vara sammanfogade på sådant sätt att stängda och tullförseglade dörrar och andra rörliga delar inte kan öppnas eller stängas från utsidan utan att tydliga spår uppkommer. Den skjutbara tältdukens gejdrar och andra rörliga delar skall vara sammanfogade på sådant sätt att möjlighet ej finns att komma in i lastutrymmet utan att tydliga spår uppkommer. Detta system är beskrivet i skiss nr 9 [3153], bifogad dessa regler.

iv) Det vågräta avståndet mellan ringarna, som används för tulländamål, på fordonets fasta delar får ej överstiga 200 mm. Avståndet får emellertid vara större men skall ej överstiga 300 mm mellan ringarna på vardera sidan om en stolpe om konstruktionen av fordonet och tältdukarna är sådan att den hindrar allt tillträde till lastutrymmet. I varje fall skall föreskrivna villkor i punkt ii) ovan följas.

v) Avståndet mellan spännbanden får inte överstiga 600 mm.

vi) Fästanordningar, använda för att säkra tältdukarna med fordonets fasta delar, skall överensstämma med villkoren i artikel 3, moment 9 i dessa föreskrifter.

Skiss nr 1

[3144] Tältduk tillverkad av flera stycken hopfogade med sömmar

Sedd utifrån

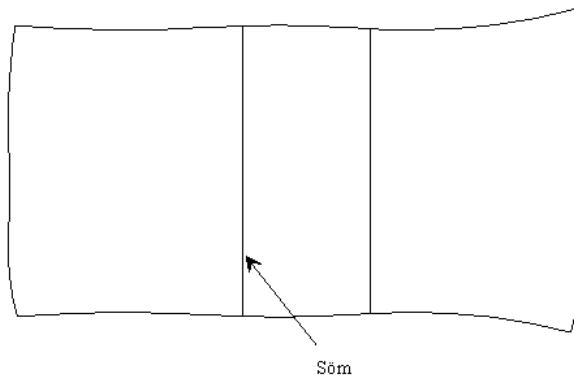

Sedd inifrån

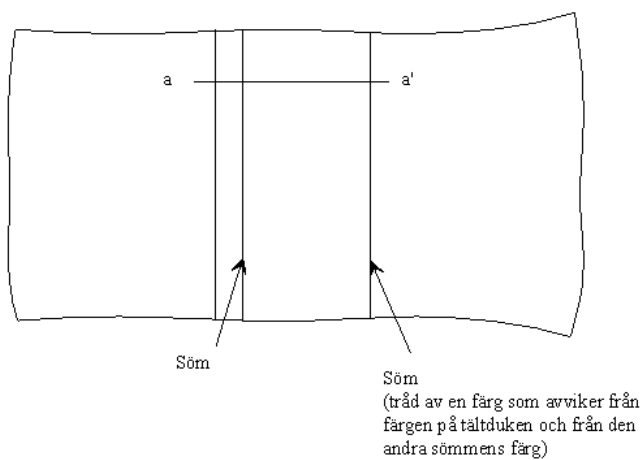

Sektion a-a'
Dubbel fällsöm

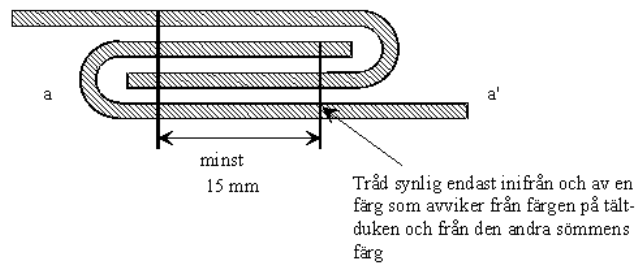

Skiss nr 2

[3145] Tältduk tillverkad av flera stycken hopfogade med sömmar

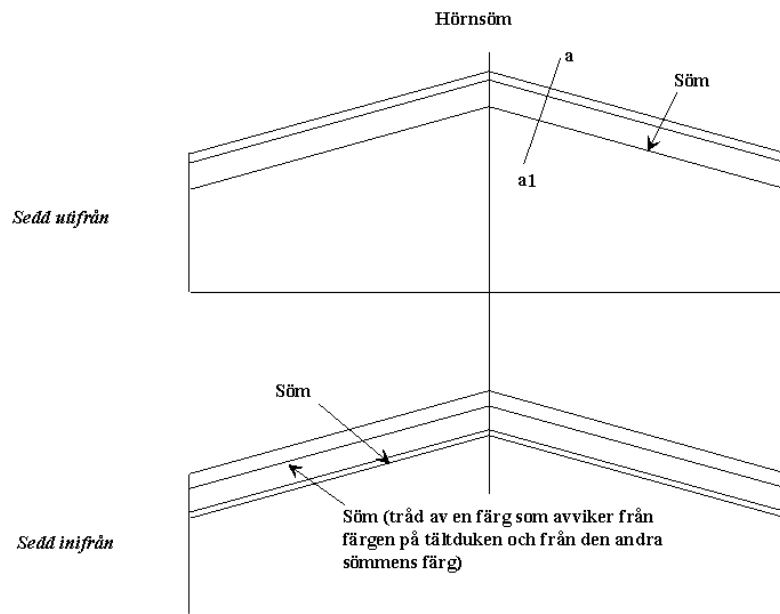

Sektion a-a 1*/

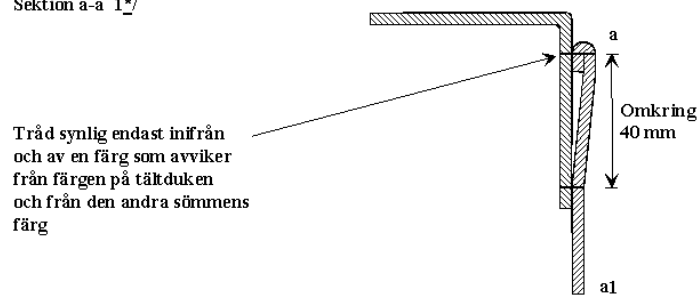

Skiss nr 2 a)

[3146] Tältduk tillverkad av flera stycken hopfogade med sömmar

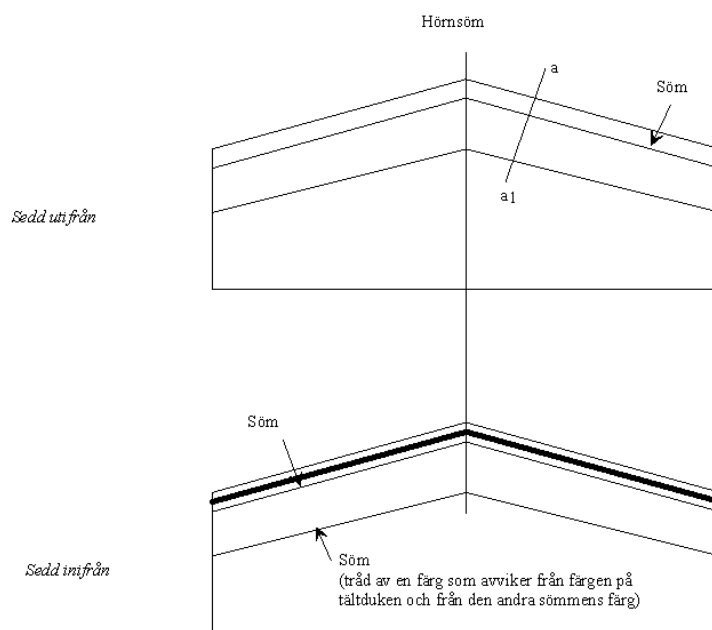

Sektion a-a 1*/

Tråd synlig endast inifrån och av en färg som avviker från färgen på tältduken och från den andra sömmens färg

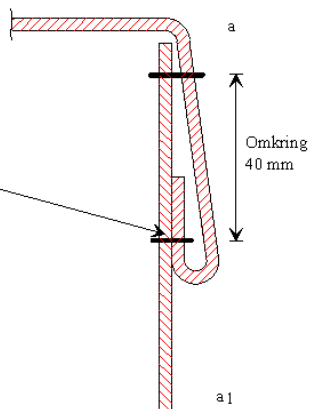

Skiss nr 3

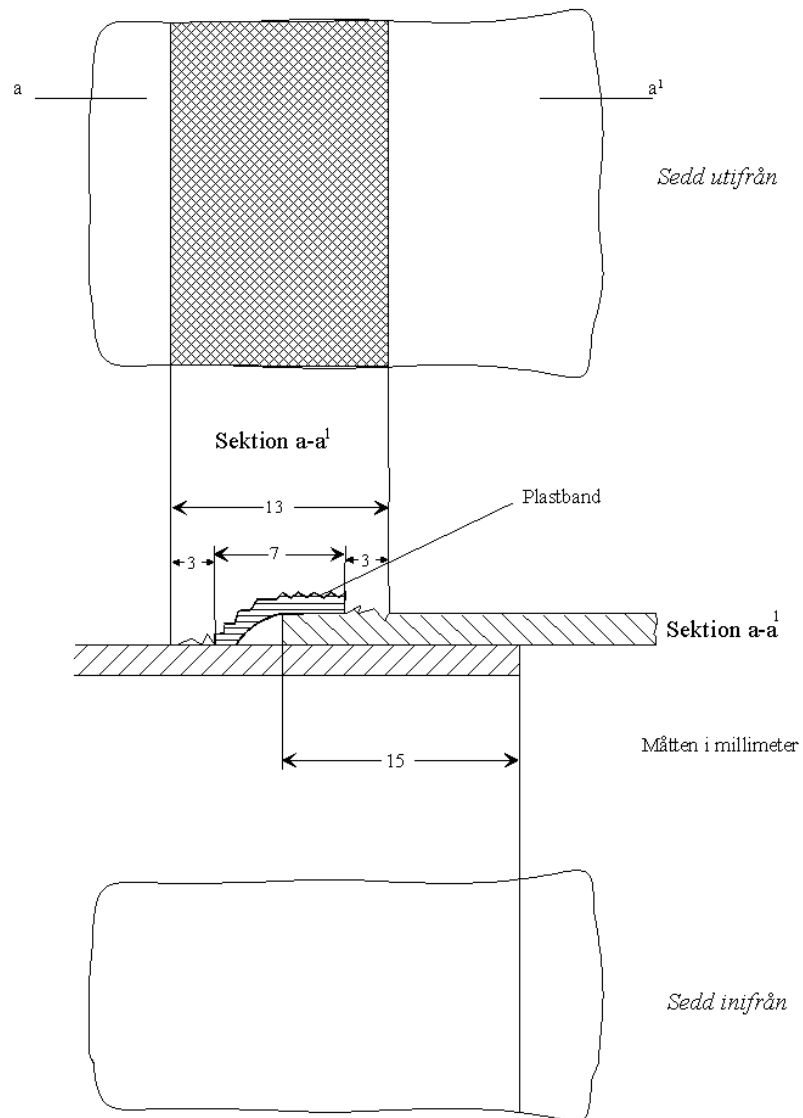
[3147] Tältduk tillverkad av flera stycken hopfogade genom svetsning

Skiss nr 4

[3148] Reparation av tältduk

Sedd utifrån

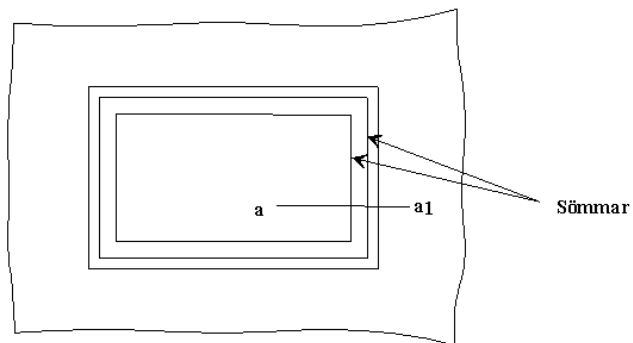

Sedd inifrån

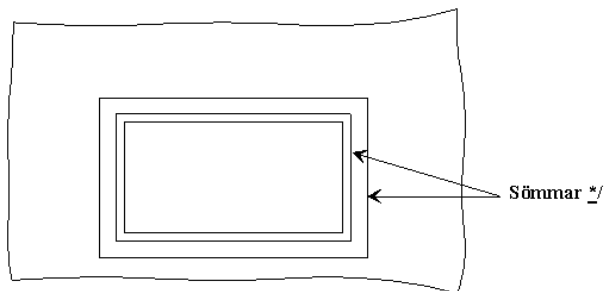

Sektion a-a 1

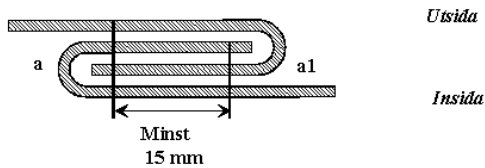

*/ Trådar synliga inifrån skall ha en färg som avviker från färgen på de trådar som är synliga utifrån och från tältdukens färg

Skiss nr 5

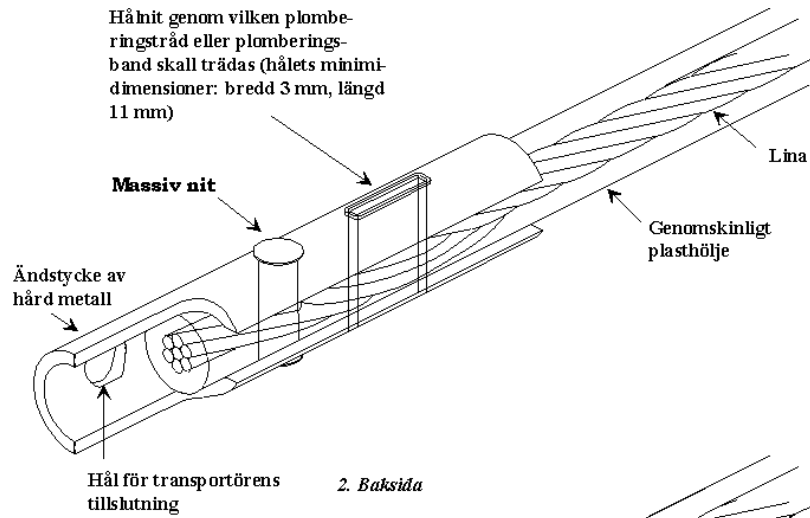
[3149] Exempel på ändstycke*1. Framsida*

Skiss nr 6

[3150] System för låsning av tältduk

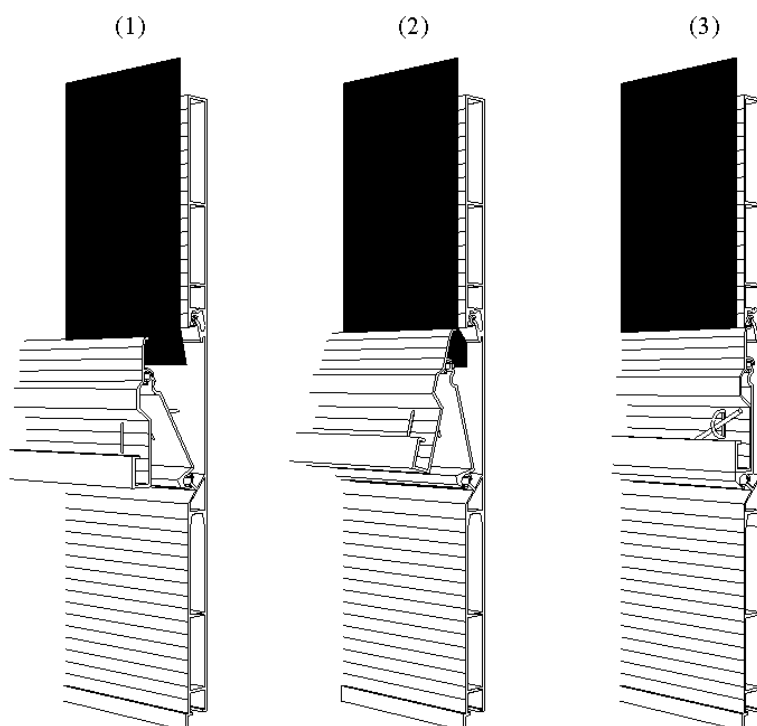

Beskrivning

Detta system för låsning av tältduk är godtagbart under förutsättning att det är försett med minst en metallring vid varje lämända. Öppningarna genom vilka ringen går är ovala och så små, att ringen nätt och jämnt går genom. Den synliga delen av metallringen sticker inte ut mer än vad som motsvarar dubbla maximala tjockleken på fästlinan när systemet är låst.

Skiss nr 7

[3151] Tältduk fastsatt i speciellt utformade ramprofiler

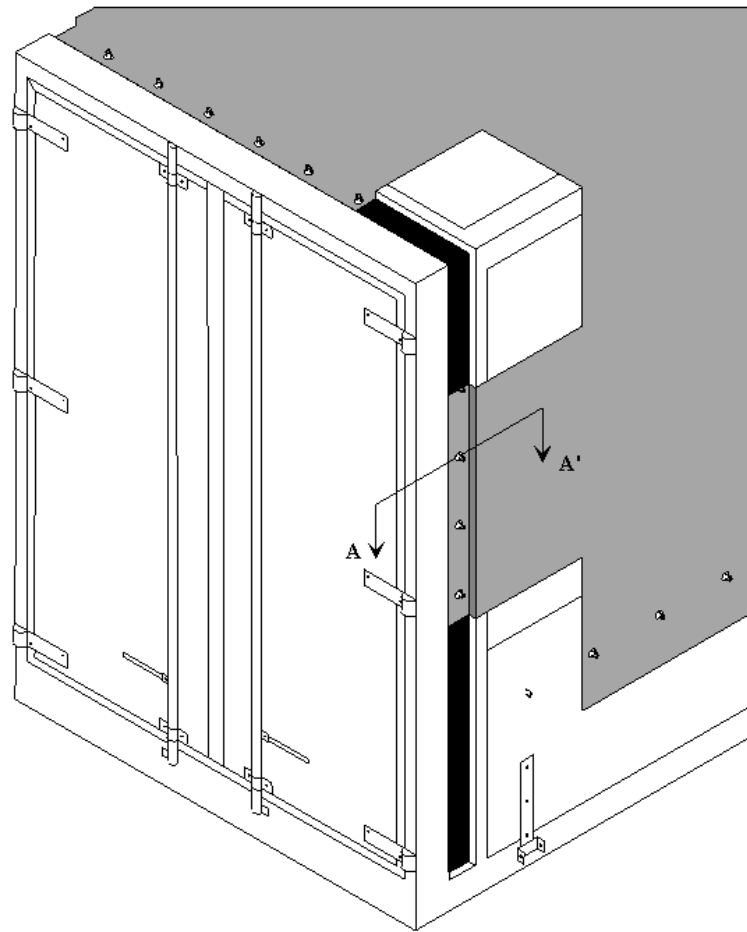

Sektion A-A'

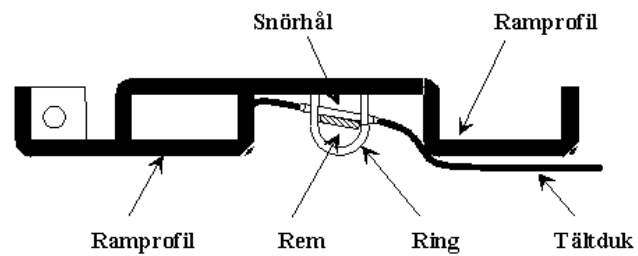

Beskrivning

Detta sätt att fästa tältduken vid fordonet är godtagbart under förutsättning att ringarna är nedsänkta i ramprofilen och inte sticker ut mer än ramprofilens maximala djup. Ramprofilens bredd skall vara så liten som möjligt.

Skiss nr 8

[3152] Låsningssystem för öppningar i tältduken som används vid lastning och lossning

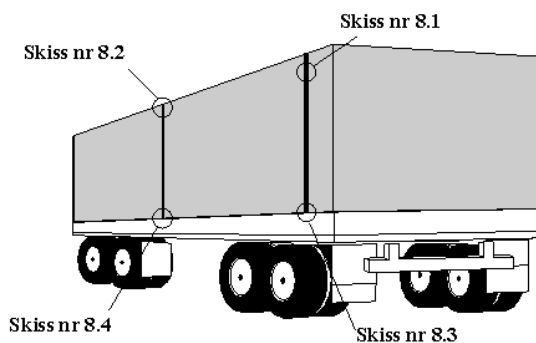

Skiss nr 8.1

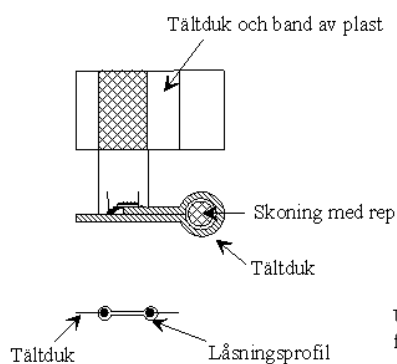

Skiss nr 8.3

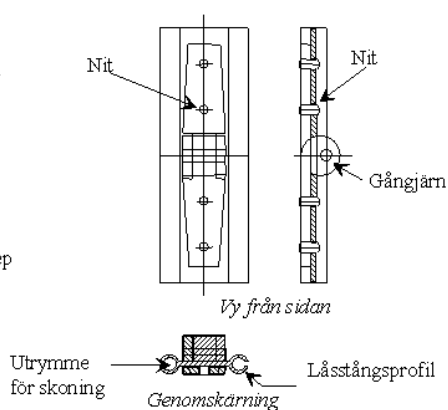

Skiss nr 8.2

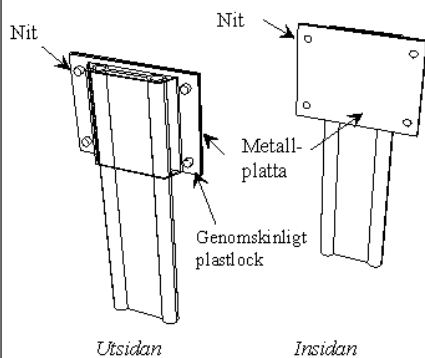

Skiss nr 8.4

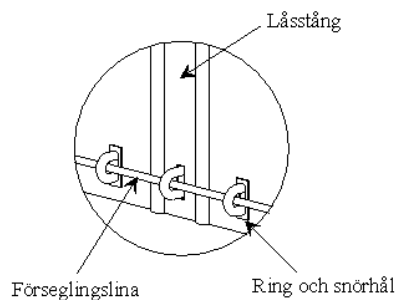

(Se beskrivning på nästa sida.)

Beskrivning

I detta låsningssystem är tältdukens båda kanter, vid öppningarna för lastning och lossning, förenade med en låsstång av aluminium. Tältdukskanterna är i hela sin längd försedda med en skoning som innesluter ett rep (se skiss 8.1). Detta gör det omöjligt att dra ut tältduken ur låsstångens profiler. Skoningen skall vara på utsidan och vara svetsad i överensstämmelse med bilaga 2, artikel 3, moment 4 i konventionen.

Kanterna skall föras in i de öppna profilerna på låsstången och föras igenom de två parallella kanalerna som skall vara stängda i sin undre del. När låsstången är i sitt övre läge är kanterna på tältduken förenade.

Vid öppningens övre del stoppas låsstången av ett genomskinligt plastlock som är nitat till tältduken (se skiss 8.2). Låsstången består av två delar, förbundna med ett nitat gångjärn för att tillåta vikning för enkel montering och demontering. Detta gångjärn måste vara konstruerat så att gångjärnstappen inte går att tas bort när systemet är låst (se skiss 8.3).

I den nedre delen av låsstången finns en öppning genom vilken ringen passerar. Öppningen är oval och av en storlek nått och jämt tillräcklig att låta ringen passera igenom (se skiss 8.4). TIR-förseglingslinan dras genom denna ring för att säkra låsstången

Skiss nr 9

[3153] Exempel på konstruktion av ett fordon med skjutbara sidor

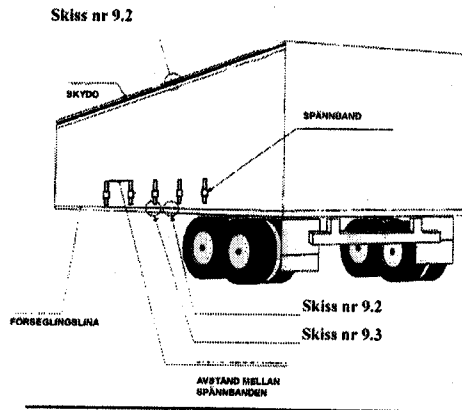

Skiss nr 9.2

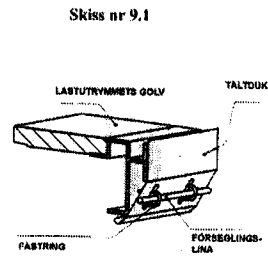

Skiss nr 9.3

